

FASTRAC JCB 3200 & 3230



FASTRAC JCB 3200 & 3230

CHASSIS ET SUSPENSION INTEGRALE ACTIVE

- Châssis porteur ; profilés en "Z"
- Suspension avant dynamique
- Suspension arrière hydropneumatique
- Répartition équilibrée des poids avant/arrière
- Correcteur d'assiette automatique

SYSTEME DE FREINAGE

- Disque extérieur de grand diamètre sur les 4 roues.
- Commande à air sur hydraulique
- Frein de parking indépendant
- Système ABS (anti blocage des roues) en option

PUISSANCE

- Moteurs CUMMINS QSB à injection électronique.
- Transmission JCB Autoshift avec 6ème "Economique"
- Système Selectronic pour la présélection des vitesses.
- 3 rapports automatiques sous charge

HYDRAULIQUE

- Système hydraulique Load Sensing à centre ouvert
- Gestion électronique du relevage arrière BOSCH Hitchtronic
- Relevage avant (option) à commande électronique
- Contrôle électronique des distributeurs auxiliaires
- Possibilité de réglage du débit et du temps d'activation

CONFORT

- Confort exceptionnel sur route et aux champs
- Cabine grand luxe "Spatonic"
- Grande surface vitrée pour plus de visibilité
- Siège pneumatique grand confort
- Air conditionné



JCB AGRI



FASTRAC JCB 3200 & 3230



DIMENSIONS

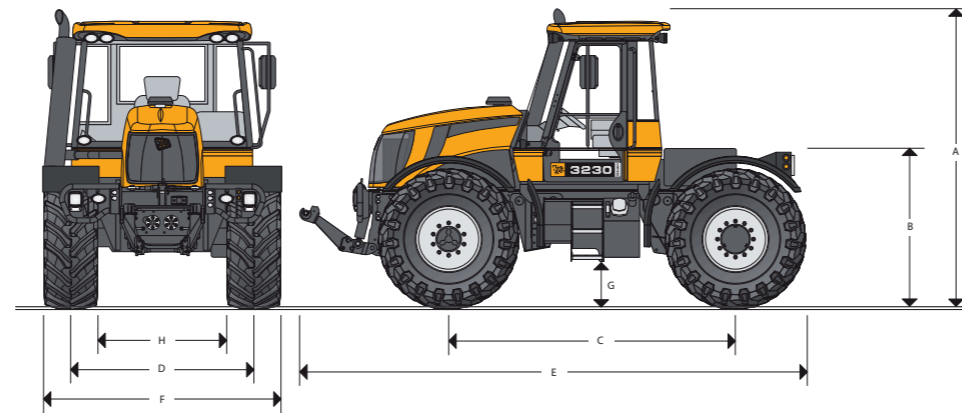

DIMENSIONS	3200	3230
A Hauteur hors tout (Echappement)	3,15 m	3,15 m
B Hauteur de plateforme	1,55 m	1,55 m
C Empattement	3,06 m	3,06 m
D Voie	2,01 m	2,01 m
E Longueur hors tout	5,2 m	5,2 m
F Largeur hors tout	2,53 m	2,53 m
G Garde au sol sous pont	56 cm	56 cm
H Largeur entre pneumatiques	1,38 m	1,38 m
Pneumatiques	540/65 R30	540/65 R30
Poids	7 277 kg	
Poids avec relevage et prise de force	7 744 kg	
Poids version Plus	7 503 kg	
Poids version Plus avec relevage AV & prise de force	7 970 kg	

MOTORISATION

CUMMINS QSB 6.7 – 6 cylindres injection directe - 24 soupapes Common Rail

	3200	3230
Régime nominal :	2 300 tr/mn	2 300 tr/mn
Puissance au régime nominale :	195 ch	220 ch
Puissance maxi :	200 ch	230 ch
Puissance DIN :	180 ch	200 ch
Couple maxi à 1 500 tr/mn :	762 Nm	837 Nm
Pourcentage de couple maxi disponible à 1 000 tr/mn :	95 %	97 %

Intercooler Air/Air, filtration d'air à 2 étages à sec. Accélérateur électronique, ventilateur de refroidissement à embrayage piloté électroniquement, pompe de gavage électrique, consommation instantanée indiquée sur le tableau de bord en l/mn, système de diagnostic précis et rapide. Accès facile aux ensembles de filtrations et de refroidissement par radiateur accordéon. Conforme aux nouvelles exigences Européennes Tier III. Intervalle d'entretien : 500 h.

EMBRAYAGE

Multi-disque à bain d'huile à engagement progressif – gestion électronique. Longévité garantie par un refroidissement adapté. Inverseur sous le volant.

SUSPENSION

Avant : Ressorts, amortisseurs, barre de torsion et barre de maintien latéral, ressort micro cellulaire interne.
Arrière : Hydropneumatique avec correcteur d'assiette automatique.

CAPACITES

Gazole : 350 litres.
Hydraulique : 120 litres.

ELECTRICITE

12 volts négatifs à la masse. Batterie 2 x 105 Amp. h
Alternateur 160 Amp.
Éclairage conforme au code de la route, gyrophare et alarme de recul. Toutes les connexions électriques sont résistantes à l'eau et à la poussière : Standard IP 67.

RELEVAGE

Relevage arrière BOSCH HITCHTRONIC. Contrôle d'effort et de position avec mixage. Interactivité avec le contrôle de patinage. Commandes extérieures sur les ailes.
Arrière : CAT 3, 7 000 kg sur toute la course et 8 000 kg sur version Plus
Avant (en option) : CAT 3, 3 500 kg sur toute la course, commandes électroniques sur version Plus.

HYDRAULIQUE LOAD SENSING

Circuit hydraulique indépendant. Débit maxi : 104 l/mn.
Préhension de service : 210 bars.

Distributeurs :
Type A - Distributeurs double effet 4 positions avec réglage du débit et position flottante.
Type B - Distributeurs double effet 4 positions avec position flottante.
Type C - Distributeurs électronique double effet 4 positions avec réglage du débit en position flottante.
Type D - Distributeurs électronique double effet 4 positions avec réglage de la temporisation et position flottante.

VERSION	Distributeur hydraulique	STANDARD		PLUS	
		3200	3230	3200	3230
Version 1	Type A	●	●	-	-
	Type A 3 distributeurs	●	●	-	-
	Type B	○	○	-	-
Version 2	Type A 4 distributeurs	○	○	-	-
	Type A (3 pour l'arrière)	○	○	-	-
	Type B	-	-	●	●
Version 3	Type C	-	-	●	●
	Type C 3 distributeurs	-	-	●	●
	Type D	-	-	○	○
Version 4	Type C	-	-	○	○
	Type C 4 distributeurs	-	-	○	○
	Type D (4 pour l'arrière)	-	-	○	○
	Type D	-	-	-	-

Standard = ● Option = ○ Non disponible = -



FASTRAC JCB 3200 & 3230

PRISE DE FORCE

Dérivation directe du moteur.
Complètement indépendante à l'avant (option) et à l'arrière.
Enclenchement : Electro-hydraulique – Débrayage à partir des ailes arrières.
Régime pour 540 tr/mn : 2 002 tr/mn.
Régime pour 1 000 tr/mn : 2 195 tr/mn.
Changement de régime par crabotage mécanique par levier dans la cabine.
Position neutre.
Manchon de prise de force : facilement réversible 6 ou 21 cannelures 1 3/8.

PONTS

Ponts droits avec réduction finale épicycloïdale à 4 satellites.
Pont avant : enclenchement électro-hydraulique sous charge par interrupteur rotatif.
Bloquage de différentiel par embrayage électro-hydraulique sous charge.
Pont arrière : bloquage de différentiel par embrayage électro-hydraulique sous charge.
Dispositif de coupure automatique différentiel à l'utilisation du relevage.

FREINAGE

Freinage par disque extérieur grand diamètre sur les roues. Dispositif ABS en option pour une sécurité maximale et un parfait contrôle de la trajectoire au freinage. Commandes à air sur hydraulique (standard "Poids Lourds").
Frein de parking à disque indépendant en sortie de transmission.
Commande : sécurité positive à air.
Une ligne pour frein hydraulique. Deux lignes pour freinage de remorque à air.

DIRECTION

Mécanique assistée à recirculation de billes, colonne de direction inclinable et télescopique.
Exemple de rayons de braquage réels :

Pneus	Voie (mm)	Rayon de braquage (m)
540/65 R 30	2 015	7,25

 Pont avant engagé.

PLATEFORME ARRIERE

Dimension 1,25 m X 2,25 m
Capacité standard : 2 500 kg
Capacité avec vérins de suspension renforcés : 3 250 kg (en option)
Nota : Polyvalence totale des équipements adaptables sur l'ensemble de la gamme FASTRAC JCB PTRR : 40 000 kg.

TRANSMISSION

Boîte de vitesses à haut rendement à dominante mécanique et gestion à 5 modes automatiques.
Boîte 6 vitesses dont une "économique".
Consommation d'énergie minimisée.
54 rapports avant et 18 rapports arrière
Vitesses indicatives en km/h (2 350 tr/mn) avec pneumatiques 540/65 R30

	FASTRAC 3200			FASTRAC 3230		
	Auto 1	Auto 2	Auto 3	Auto 1	Auto 2	Auto 3
	km/h	km/h	km/h	km/h	km/h	km/h
Haute	6	41,8	41,8	41,8	41,8	41,8
	5	41,8	41,8	41,8	41,8	41,8
	4	29,5	35,3	41,8	32,6	39,1
	3	19,6	23,5	28,3	21,7	26
	2	12,5	15	18,1	13,8	16,6
1	7,3	8,7	10,5	8	9,6	11,6
Moyenne	6	31,6	37,9	41,8	35,5	41,8
	5	24,3	29,2	35	28,1	33,8
	4	16,9	20,3	24,4	18,7	22,4
	3	11,2	13,5	16,2	12,4	14,9
	2	7,2	8,6	10,3	7,9	9,5
1	4,1	5	6	4,6	5,5	6,6
Lente	6	11	13,2	15,9	12,4	14,8
	5	8,5	10,1	12,2	9,8	11,7
	4	5,9	7	8,5	6,5	7,8
	3	3,9	4,7	5,6	4,3	5,2
	2	2,5	3	3,6	2,7	3,3
1	1,4	1,7	2,1	1,6	1,9	2,3
Arrière	1	2,5	3	3,6	2,7	3,3
	2	4,3	5,2	6,2	4,8	5,7
	3	6,8	8,1	9,8	7,5	9
	4	10,2	12,2	14,7	11,2	13,5
	5	14,6	17,6	21,1	16,9	20,3
6	19	22,8	27,4	21,4	25,7	30,8

PNEUMATIQUES

4 roues égales, jantes à voile fixe.
Montes disponibles usine :
540/65 R 34 voie 2 015 mm
540/65 R 30 voie 2 015 mm
Montes agréées usine Basse pression :
600/65 R 28 voie 1 930 mm
L'utilisation de ces pneumatiques nécessite une adaptation des charges et pressions. Non montés usine.
Consultez votre concessionnaire.
Jumelage possible sur le pont arrière.

CABINE

Cabine grand confort, pack plus "SPATIONIC" insonorisée, deux portes.
Moniteur PERFORMANCE doté d'un RADAR sur version Plus :
Tableau de bord EMS.
Affichage de vitesses réelles – Calcul du taux de patinage.
Contrôle de l'automatisme des passages de vitesses AUTOSHIFT PLUS.
Air conditionné – Chauffage – Dégivrage – Filtration antipoussière –
2 places assises – Siège conducteur à suspension pneumatique longitudinale et verticale, support lombaire - Glaces teintées –
Larges rétroviseurs télescopiques.
Éclairage et signalisation conforme au code de la route, phares de travail extérieurs puissants (projecteurs AV, projecteurs AR) –
Gyrophare – Montre digitale – Prédiposition radio – Prise électronique en interface avec le relevage BOSCHTRONIC, éclairage de la console latérale de relevage et prise de force.
Ensemble de prises électroniques à fort ampérage.
Niveau sonore 72 dBA.
Lever de vitesse ergonomique près du siège.
Distributeurs hydrauliques à commandes manuelle ou électronique sur version Plus.

OPTIONS ET ACCESSOIRES

Relevage avant CAT 3, 3 500 kg à commandes électroniques et commandes extérieures.
Prise de force avant.
Hydraulique : jusqu'à 4 distributeurs double effets, diviseur de débit, alimentation prioritaire.
Pack ABS complet avec prise de freinage remorque.
Vérins de suspension renforcés.

Consultez votre concessionnaire JCB AGRIC.